



ORTOGRAFIA DE LA SILABA

Concurrencia de vocales

A menudo, dentro de una palabra se unen dos o tres vocales que se pronuncian en la misma sílaba (un solo golpe de voz).

- Si se unen **dos** vocales, forman **diptongos**.
- Si se unen **tres** vocales, forman **triptongos**.
- Si las vocales **se separan**, forman **hiato**.

VOCALES FUERTES = VOCALES ABIERTAS (A, E, O)

VOCALES DÉBILES = VOCALES CERRADAS (I, U)

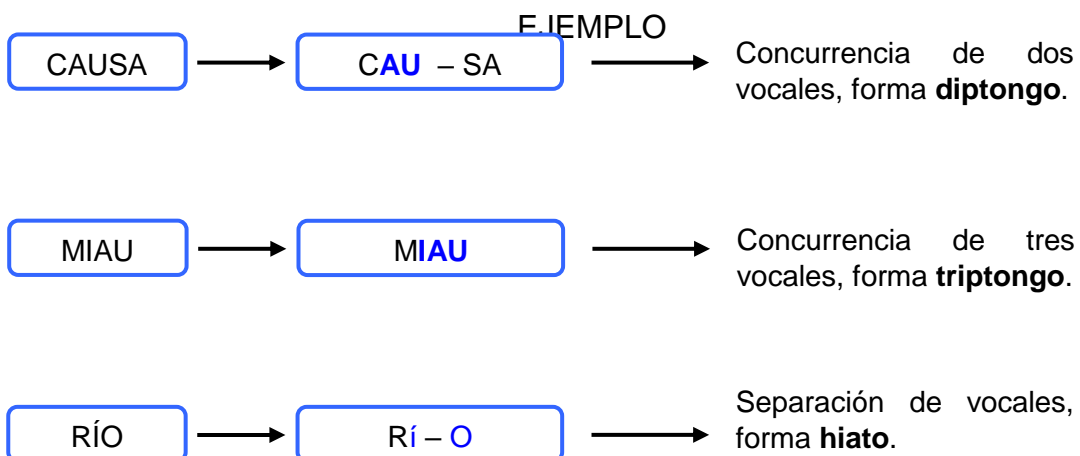

EJERCICIOS

1. En las siguientes palabras, identifica vocales fuertes y vocales débiles.

PALBRAS	VOCALES FUERTES	VOCALES DÉBILES	PALABRAS	VOCALES FUERTES	VOCALES DÉBILES
Veinte			Creo		
Constituido			Poeta		
Aire			Deuda		
Huevo			Espacio		
Fuerza			Muerte		
Construir			Paola		
Baile			Creencia		
Puerta			Comieron		
Inteligencia			Colegio		
Miel			Mauricio		

2. Completa las siguientes palabras con vocales fuertes y vocales débiles.

COMPLETA CON VOCALES FUERTES	COMPLETA CON VOCALES DÉBILES
- S ____ l	- La ____ ra
- M ____ r	- Tr ____ j ____ llo
- N ____ t ____	- P ____ zarra.
- P ____ rr ____	- C ____ dad.
- Pl ____ t ____	- V ____ olín
- P ____ c ____	- V ____ r ____ ela.
- Cr _____	- A ____ to
- P ____ s ____	- Pat ____ o
- C ____ r	- C ____ ando